

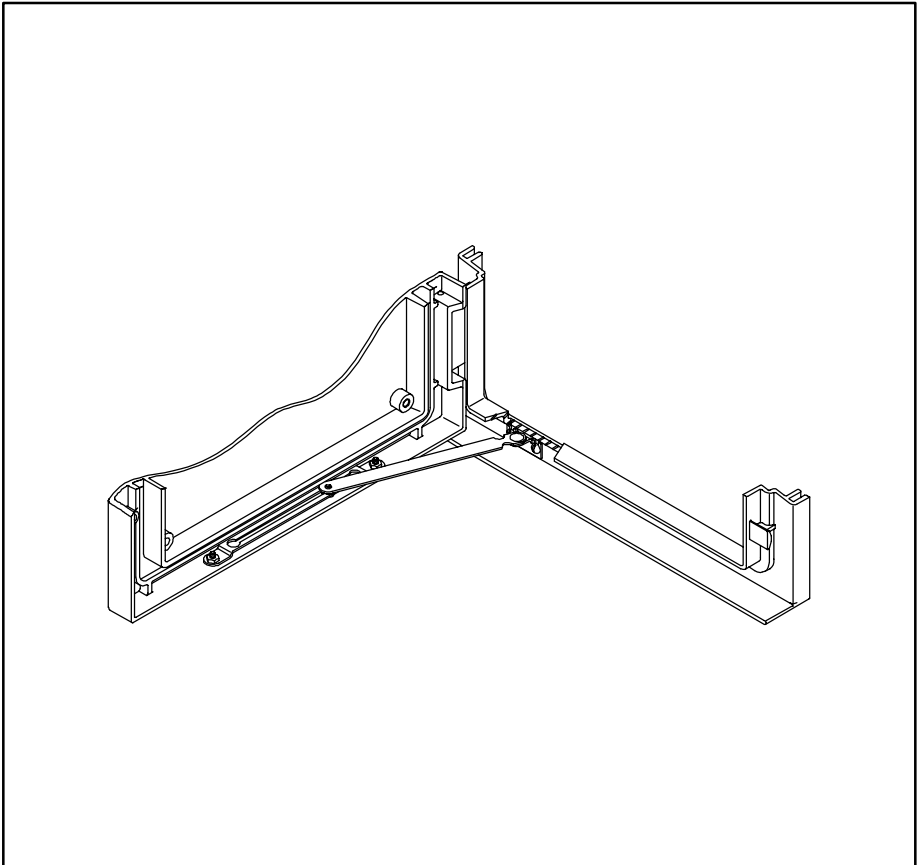

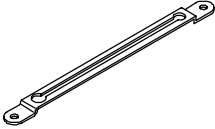

ULTRX[®]

Door Stop Kit
Tür-Arretierung
Compas de porte
Juego de tope de puerta

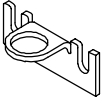

<p>1</p>  <p>(1x)</p>	<p>2</p>  <p>(1x)</p>	<p>3</p>  <p>(1x)</p>
<p>4</p> <p>10-32x.44</p>  <p>(2x)</p>	<p>5</p> <p>8-32x.5</p>  <p>(2x)</p>	

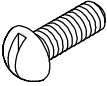
ENGLISH

1. Locate and drill (2) .182" dia. holes through front collar tab surface. Silicon seal 8-32 screw and nut.
 2. Drill (2) .209" dia. holes through door flanges at locations shown. Countersink hole; exterior side.
 3. Assemble arm to slide and fasten to door.
 4. Tighten all screws to 15 in-lbs.
- NOTE: Door stop can be mounted to bottom or top of enclosure.

DEUTSCH

1. Bestimmen und bohren Sie (2) Löcher mit einem Durchmesser von 4.62mm in die vordere Anlagefläche. Dichten Sie die 8-32 Schraube und Mutter mit Silikon ab.
 2. Bohren Sie an den abgebildeten Positionen (2) Löcher mit einem Durchmesser von 5.31mm. Von der Außenseite Bohrung versenken. Montieren Sie den Arm an die Schiene und befestigen Sie ihn an der Tür.
 3. Ziehen Sie alle Schrauben fest (1.69 N-m).
- HINWEIS: Türanschlag kann an der oberen oder unteren Seite der Einfassung angebracht werden.

FRANÇAIS

1. Placer et percer deux trous d'un diamètre de 4.62mm dans l'onglet du collier. Sceller les vis et écrous 8-32 avec du silicone.
 2. Percer deux trous d'un diamètre de 5.31mm aux endroits indiqués dans les rebords de la porte. Faire un trou fraisé, côté extérieur.
 3. Assembler le bras pour glisser et fixer la porte.
 4. Serrer toutes les vis à 1.69 N-m.
- REMARQUE: L'arrêt de porte peut être monté au bas ou au du boîtier.

ESPAÑOL

1. Ubique y taladre (2) agujeros de 4.62mm pulg. de diámetro en la superficie de lengüeta del collar. Selle con silicona el tornillo y la tuerca 8-32.
 2. Taladre (2) agujeros de 5.31mm pulg. de diámetro en los rebordes de la puerta en las ubicaciones mostradas. Avellanar el agujero en el lado exterior.
 3. Monte el brazo a la corredera y sujetela a la puerta.
 4. Apriete todos los tornillos a 1.69 N-m pulg.-libra.
- NOTA: El tope de la puerta se puede montar en la parte inferior superior de la caja.

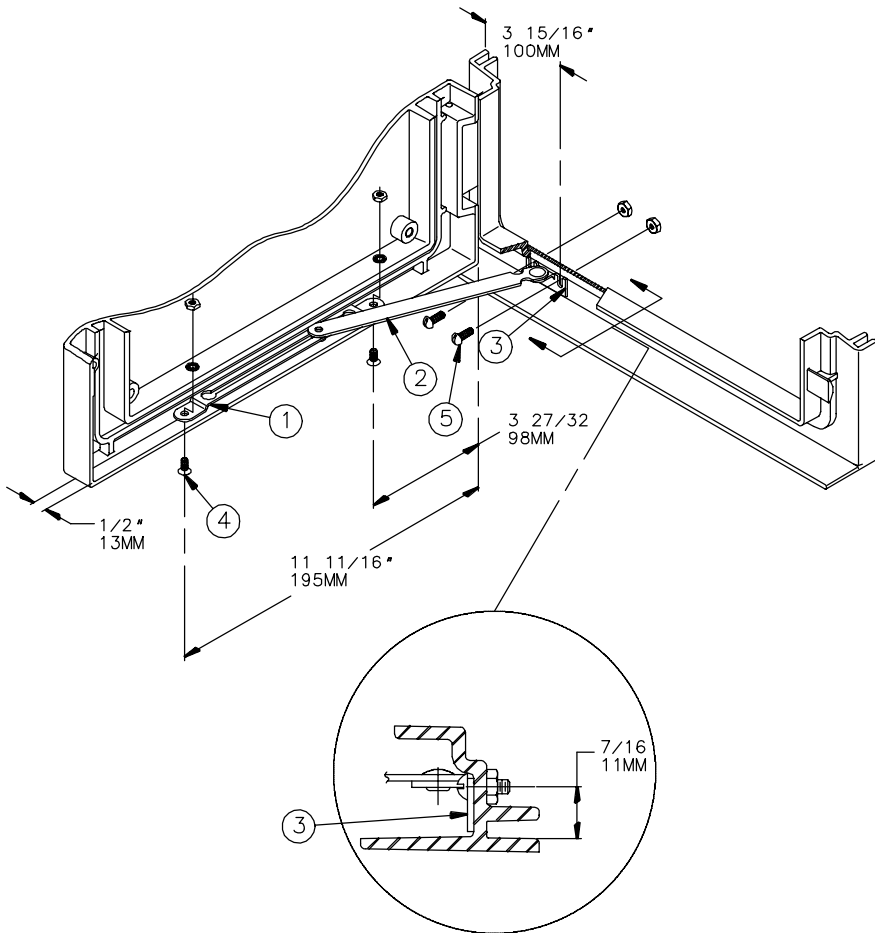



A Pentair Company

Hoffman Enclosures Inc.

2100 Hoffman Way
Anoka, MN 55303-1745
(763) 422-2211 Tel
www.hoffmanonline.com

Pentair Electronic Packaging

170 Commerce Drive
Warwick, RI 02886
(401) 732-3770
www.pentair-ep.com

Canada

Hoffman-Schroff
111 Grangeway Avenue, Suite 504
Scarborough, Ontario M1H 3E9
(416) 289-2770 Fax (416) 289-2883
1-800-668-2500 (Canada only)

Germany

Schroff GmbH
Langentalber Str. 96-100
75334 Straubenhardt
49 (07082) 794-0 Fax 49 (07082) 794-200
www.schroff.de

Great Britain

Schroff UK Ltd.
Maylands Avenue
Hemel Hempstead, Herts HP2 7DE
44 (01442) 240471 Fax 44 (01442) 213508
www.schroff.co.uk

Sweden

Schroff Scandinavia AB
Box 2003
12821 Skarpnäck
46 08683 61 00 Fax 46 08683 61 99
www.schroff.se

France

Schroff Sas
Z.I., 4 rue du Marais
67660 Betschdorf
33 03 88 90 64 90 Fax 33 03 88 90 64 88
www.schroff.fr

Italy

Schroff srl
Viale Milano, 119
21013 Gallarate (Varese)
39 0331 79 40 03 Fax 39 0331 79 34 50

Singapore

Hoffman-Schroff Pte. Ltd.
#01-68/71 German Centre
25 International Business Park
Singapore 609916
65 5 62-78 90 Fax 65 5 62-78 99

Japan

Schroff K.K.
Nisso No. 13 Bldg. 4F
2-5-1 Shinyokohama
Kohoku-Ku, Yokohama shi
Kanagawa 222-0033
81 (045) 476-02 81 Fax 81 (045) 476-02 89

Finland

Schroff Scandinavia AB
Peräsimentie 8
03100 Nummela
358 09 222 68 00 Fax 358 09 222 38 86

Norway

Schroff Scandinavia AB
Bjoernerudveien 24
1266 Oslo
47 022 76 33 60 Fax 47 022 76 33 69